

5200 / 5400

каплетруйные принтеры больших знаков с нанесением чернил горячим способом ■ ■ ■



Наши технологии ■ ■ ■

Точные и надежные - наши каплетруйные принтеры больших знаков серий 5200 и 5400 с высокой разрешающей способностью в сочетании с чернилами горячего нанесения Touch Dry® обеспечивают превосходное качество печати на гофрированных ящиках, поддонах и упаковочной пленке.

Чернила горячего нанесения Touch Dry® обеспечивают 100% считываемость штрих-кодов за счет мгновенного высыхания и отсутствия потеков или потускнений. Чернила Touch Dry® не содержат растворителей, являются экологически безопасными и безвредными для персонала при производстве и эксплуатации.

Преимущества ■ ■ ■

Высокая производительность – необходимая информация на каждой упаковке. За счет применения чернил горячего нанесения Touch Dry® устраняется необходимость в использовании нескольких видов чернил и их замены. Пополнение уровня или доливка краски осуществляются без остановки линии. Наши чернила, не содержащие растворителей, и технология автоматической продувки сокращают время обслуживания техники оператором.

Отличные рабочие характеристики – чернила горячего нанесения Touch Dry® обеспечивают печать на широком диапазоне материалов подложек и в разных условиях окружающей среды. Большой объем капель на высокой частоте обеспечивает надежность печати на скоростях до 178 м/мин. Чернила на основе красителей и пигментов, а также регулируемые настройки принтера обеспечивают полный контроль над изображением.

Гибкость – разнообразие вариантов ориентации сопел, односторонняя, обратная печать, печать на боковых, передних и верхних стенках. Конфигурации изделия включают в себя сканеры, датчики положения, узлы кареток печатных головок и стойки. Модели 5200 и 5400 могут интегрироваться с производственными линиями, базами данных или системами управления ресурсами предприятий (ERP) посредством программного обеспечения CoLOS® Enterprise.



markem·imaje

the team to trust ■ ■ ■

Характеристики печати ■ ■ ■

- Разрешающая способность печатающей головки, точек/дюйм
По вертикали, точек/дюйм: 200
Адресуемые сопла: 256
Кол-во сопел: 512
- Скорость непрерывной печати:
Плотность печати 1 - 200 на 150 точек/дюйм до 178 метров/мин
Плотность печати 2 - 200 на 300 точек/дюйм до 89 метров/мин
Плотность печати 3 - 200 на 450 точек/дюйм до 59 метров/мин
Плотность печати 4 - 200 на 600 точек/дюйм до 44 метров/мин
Плотность печати 5 - 200 на 750 точек/дюйм до 36 метров/мин
- Варианты плотности печати: от 1 до 10
- Масштабирование датчика положения:
Обеспечивает синхронизацию со скоростью ленты транспортера и более высокие скорости со снижением разрешающей способности печати
- Наклонный режим: Увеличивает вертикальную разрешающую способность головки со 200 до 282 тнд при максимальной высоте изображения 46 мм
- Область печати: Высота области печати максимальная/печатной головки: 65 мм
Длина области печати: 1 200 мм
- Спецификация печати расширенный набор символов ASCII
- Печать времени в режиме реального времени [ч/мин/с], дат и автоматическое обновление дат срока годности и серийных номеров
- Штрих-коды [линейные]: ITF, Code 39, Code 128, EAN 128, EAN 8, EAN 13, UPC A, UPC и RSS
- Штрих-коды [двумерные]: системы Static Datamatrix, Composite RSS и Dynamic QR

Эксплуатация ■ ■ ■

- 5200: До двух печатающих головок
5400: До четырех печатающих головок
- Пользовательский интерфейс: Клавиатура графического дисплея с подсветкой, используемая для выбора изображений, ввода переменных данных, диагностики и настройки системы
- Возможность выбора различных языков меню
- Предварительный просмотр изображения
- Защита уровней доступа паролем
- Три уровня пользовательских сообщений: информация, предупреждения и ошибки
- Меню полной диагностики системы
- Ориентация печатной головки: вертикальная, горизонтальная и нижняя ориентация сопел
- Ежедневное обслуживание головки: возможность продувки и печати пробного изображения
- Рекомендуемое программное обеспечение: Программное обеспечение для создания изображений, поддержания базы данных и сетевой работы CoLOS™
- Варианты датчика перемещений: Внутренний: для печати на конвейерах с фиксированной скоростью подачи
Внешний: для оптимизации качества печати, рекомендуется при печати штрих-кодов
- Фотодатчики контура изображения: формирование сигнала [запуска] печати, максимальное количество - две единицы на систему
- Протоколы связи: Ethernet, RS232 и RS485
- Выходы оборудования: Реле неисправности [сухой контакт]
- Заправка чернил: Отображается уведомление о необходимости пополнения чернильного картриджа; пополнение происходит без остановки работы принтера
- Интерфейсы: Портативный клиновидный сканер выбора изделий. Дистанционная клавиатура

Прочие характеристики ■ ■ ■

- Масса: Печатающая головка: 1,8 кг
Модуль управления 5200: 64 кг
Модуль управления 5400: 77 кг
- Чернила горячего нанесения: Имеются различные серии, цвета, емкости и блоки
- Отжимные ролики печатающей головки: поддерживают требования по ежедневному обслуживанию головки
- Электрические характеристики и параметры окружающей среды: 5200: 115/200/208/230 В, 50-60 Гц - 1 450 ватт максимум. 5400: 200/208/230 В, 50-60 Гц - 2 530 ватт максимум. Маркировка CE. Изделие зарегистрировано в ETL, соответствует ANSI/UL 60950, 3-е издание (2000); CAN/CSA № 60950-00, 3-е издание (2000).
- Температура рабочей среды от 0 до 40 °C [от 32 до 104 °F]. Класс защиты IP45 [только корпус с закрытой дверцей]. Класс защиты IP42 [печатающая головка]
- Воздух: давление генерируется системой
- Узел сигнализации [сигнальный маяк]
- Руководства: Руководство оператора на местном языке с руководством по монтажу, настройке и обслуживанию только на английском языке

Опции ■ ■ ■

- Узел каретки печатающей головки
- Корпус из нержавеющей стали
- Сканер для контроля нанесения штрих-кода
- Узел поиска синхронизации
- Комплекты для обслуживания принтера
- Комплекты и контракты на профилактическое обслуживание
- Региональная телефонная поддержка по техническим вопросам и эксплуатации изделий
- Техническая поддержка и поддержка по эксплуатации изделий на веб-сайте

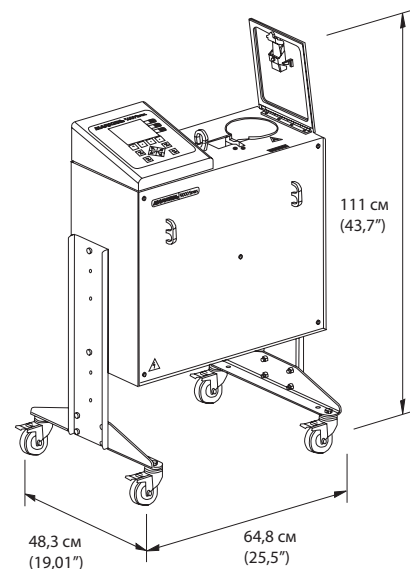
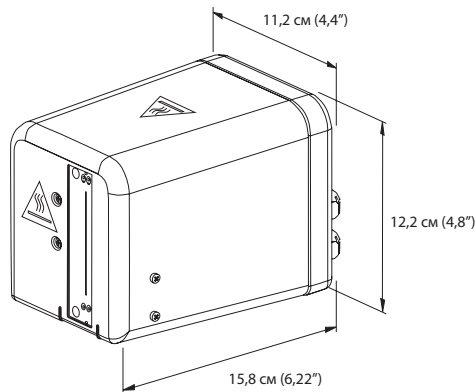

Для получения более подробной информации посетите www.markem-imaje.com



Мы сохраняем право на изменение конструкции и/или характеристик наших изделий без уведомления.

markem·imaje

A  Company

Посланников пер., 9, стр. 3
105005, Москва
Тел.: (495) 225-81-40
Факс (495) 225-81-41
www.markem-imaje.com