

# SmartLase® 110i / 110si

устройства лазерной маркировки CO<sub>2</sub> ■ ■ ■



## Наши технологии ■ ■ ■

Компактный лазер CO<sub>2</sub> обеспечивает равномерную и надежную маркировку продукции (текстовые и переменные данные). Данная версия мощностью 10 Вт является идеальным решением для задач с количеством строк от 1 до 3.

Патентованная точно-матричная технология обеспечивает непревзойденную скорость печати в своей категории при решении задач нанесения номеров партий и дат в отраслях производства продуктов питания, напитков и средств личной гигиены.

## Преимущества ■ ■ ■

**Производительность** – точно-матричная технология обеспечивает высокую контрастность печати и производительность до 650 изделий в минуту при печати на множестве материалов, включая вторичный картон, пластмассу и стекло. Возможность печати кодов длиной до 1 метра.

**Минимальное время простоев** – патентованная точно-матричная технология для обеспечения оптимальной производительности лазера, повышения надежности источника лазерного излучения и снижения эксплуатационных затрат.

**Гибкость** – малые размеры и компактная конструкция. Простота и безопасность установки практически в любой производственной линии с минимальными изменениями в существующем процессе. Для промышленных задач с более высокими требованиями предлагаются SmartLase® 110si IP56 и лазер с длиной волны 9,3 мкм.

**Простота** – эргономичный портативный модуль пользовательского интерфейса с простыми и интуитивно-понятными пиктограммами. Удобство программирования, позволяющее минимизировать обучение оператора и снизить количество ошибок.



markem·image

the team to trust ■ ■ ■

## Характеристики печати ■ ■ ■

- Область печати (В x Ш): макс. 51 мм x 80 мм
- Строки печати: в пределах физической области печати ограничения отсутствуют (зависит от области печати и размера символов)
- Количество знаков в строке: в пределах физической области печати ограничения отсутствуют (зависит от области печати и размера символов)
- Формат символа: Разрешающая способность матрицы смешанного типа до 255 x 255 точек
- Тип символов: алфавитно-цифровые, графические знаки и знаки
- Размер символа: регулируемый, от 0,5 мм до 51 мм макс.
- Ориентация изображения: 0°-360°
- Ориентация апертуры отпечатка: 0°-90°
- Скорость линейного перемещения: до 90 м/мин (в зависимости от количества символов, разрешающей способности и типа подложки)

## Прочие характеристики ■ ■ ■

- Пользовательский интерфейс:
  - Тип дисплея: Графический дисплей 1/4 VGA с фоновой подсветкой
  - Разрешающая способность: 240 x 320 пикселей
  - Клавиатура ввода: мембранная сенсорная клавиатура типа QWERTY
  - Тип символов: числовая панель, навигационные кнопки и поднабор графических символов
  - Управление режимом: пуск (авто), остановка (ожидание) и демонстрация (ручной)
  - Мощность источника лазерного излучения: Функциональная кнопка
- Принтер SL 110i/110si:
  - Тип лазера: 10 Вт лазер CO<sub>2</sub> с воздушным охлаждением и ВЧ-накачкой
  - Класс защиты: IP20 SL110i, IP56 SL110si
  - Пылезащищенность: IP20 Нет, IP56 Да
  - Водонепроницаемость: IP20 Нет, IP56 Да
  - Рабочая температура: от 41° до 105° F (от 5° до 40° C)
  - Интерфейсы: RS232, стандартный / Ethernet, дополнительные
  - Напряжение питания: 100-120/200-240 В переменного тока / 50-60 Гц

## Прочие характеристики ■ ■ ■

- Принтер SL 110i: Размеры (В x Ш x Д): 11,4 см x 16,5 см x 59,7 см  
Масса: 10 кг
- Принтер SL 110si: только нержавеющая сталь. Размеры (В x Ш x Д): 15,9 см x 16,5 см x 69,2 см  
Масса: 11,4 кг
- Пользовательский интерфейс: Размеры (В x Ш x Д): 15,9 см x 24 см x 4,4 см

**Излучение**  
**Избегайте попадания прямого и рассеянного излучения на глаза или кожу**  
**Лазерное изделие класса 4**  
**Co<sub>2</sub> 50 Вт**  
**9 200 - 10 800 нм**  
**красный 650 нм, 5 мВт**

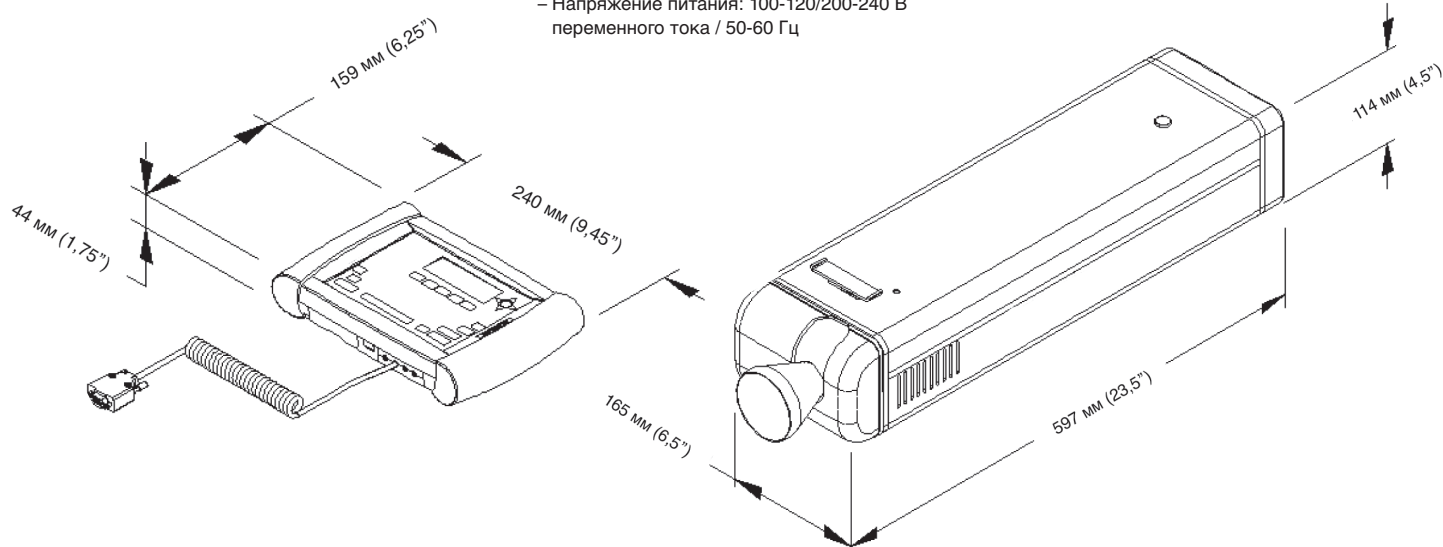

Для получения более подробной информации посетите [www.markem-ijaje.com](http://www.markem-ijaje.com)



Мы сохраняем право на изменение конструкции и/или характеристик наших изделий без уведомления.



Посланников пер., 9, стр. 3  
 105005, Москва  
 Тел.: (495) 225-81-40  
 Факс (495) 225-81-41  
[www.markem-ijaje.com](http://www.markem-ijaje.com)



markem·ijaje

A DOVER Company